



## Green Sea Poncho

No. 1006-193-2893

**Storlek:** S, M, L, XL, XXL

**Nivå:** Nybörjare

**Virknål:** 4 mm

**Material:** Synål, sax

**Garn:** 1 nystan Sultan Deluxe  
i färgen Mojave Azurite (17)

Köp ditt garn här:

<http://shop.hobbii.se/green-sea-poncho>

### Förkortningar i mönstret:

- **Lm** = luftmaska
- **Fm** = fastmaska
- **St** = stolpe
- **V-m** = v-maska (1 st, 1 lm, 1 st i samma m)
- **M** = maska(or)

### Virkfasthet:

- **17 st** = 10 cm
- **9 varv** = 10 cm

## Om designen

Jag bara älskar denna Green Sea Poncho. Den är lätt och elegant och passar till alla årstider. Du kan bära den till allt; till en topp, T-shirt, tröja m.m.

Ponchons design ä väldigt enkel och den kan utan problem göras av en nybörjare, oavsett nivå. Du gör en stor fyrkant, som viks på mitten. Här efter sys den ena långsidan halvvägs ihop. Det är väl superenkelt, eller hur?

## Om garnet

Till detta mönster har jag använt Hobbii Sultan Deluxe, som är ett Fingering, 4 ply, Super Fine garn. Det är tillverkat av 100% bomull och är väldigt mjukt. Du kan dessutom få det i så många snygga färger. Plus, att ett nystan väger hela 250 gram och har cirka 1000 m garn, så det räcker mer än väl till många större projekt.



## Om mönstret

Mönstret virkas med rätt så enkla maskor. På hela mönstret virkas det växelvis 2 varv med stolpar och 1 varv med V-maskor. Till sist virkas det en kant i snäckskalsmönster, som också är rätt så enkelt att göra.

### Så här gör du V-maskor-mönstret med stolpar:

Virka (1 st, 1 lm, 1 st) i samma m, 1 lm, och hoppa över 3 m.

### Så här gör du Snäckskalsmönster kanten:

Virka 5 st i samma m, hoppa över 2 m, 1 fm i nästa m, hoppa över 2 m.

Här under kan du se diagrammet på mönstret till Green Sea Ponchon:

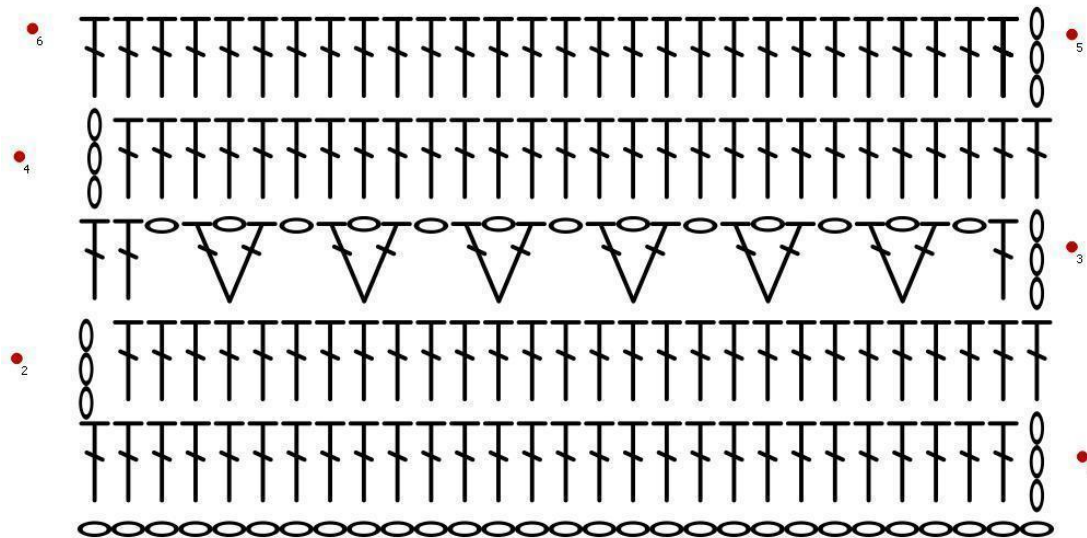

### Färdiga Mått

Detta mönster kan göras i 5 storlekar: Small, Medium, Large, X-Large och XX-Large. Här under kan du se två måttskisser med de färdiga måtten per storlek.

### Mått efter montering:

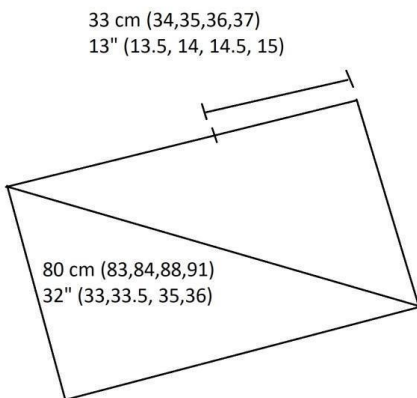

### Mått före montering:

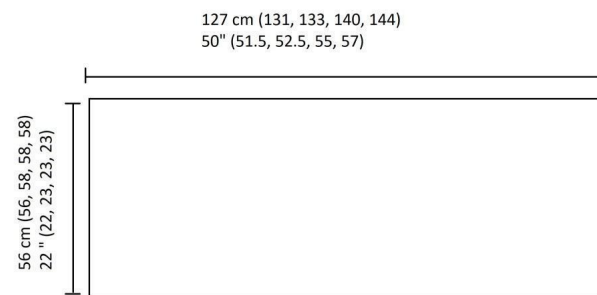



### Mönster noteringar

- De 3 lm i början på varje varv räknas som den första st maskan.
- När snäckskalsmönstret ska virkas på långsidan, så virka fm och snäckskalsmaskorna mellan varven.

Nu har vi alla detaljer på plats, så låt oss börja på denna fantastiska poncho!

### Börja med att virka en luftmaskrad:

- **S** = 93 m
- **M** = 93 m
- **L** = 97 m
- **XL** = 97m
- **XXL** = 97 m

### 1.a Varvet

Virka 3 lm och 1 st i 5.e lm från virknålen. Fortsätt med 1 st i varje m på hela varvet. Avsluta med 3 lm och vänd arbetet.

### 2.a Varvet

Virka 1 st i 2.a m och fortsätt med 1 st i varje m på hela varvet. Avsluta med 3 lm och vänd arbetet.

### 3.e Varvet

Virka 1 st i 2.a m. Fortsätt med 1 lm, hoppa över 2 m, 1 V-m i nästa m, [1 lm, hoppa över 3 m, 1 V-m i nästa m]. Upprepa avsnittet mellan [ ] på hela varvet och avsluta med 1 lm, hoppa över 2 m, 1 st i de sista 2 m. Virka 3 lm och vänd arbetet.



Upprepa varv 1 till 3 tills du har virkat totalt:

- **S** = 114 varv
- **M** = 118 varv
- **L** = 120 varv
- **XL** = 126 varv
- **XXL** = 130 varv

När fyrkanten har den rätta längden, virkas kanten med snäckskalsmönster som förklarats längre upp i beskrivningen. Börja kanten där du har ditt garn och virka runt längs med alla sidorna.



När kanten är färdig viks arbetet på mitten. Använd en maskmarkör till hjälp för att markera halsöppningen.

Låt följande varv vara öppna för hals i varje storlek:

- **S** = 30 varv
- **M** = 31 varv
- **L** = 32 varv
- **XL** = 33 varv
- **XXL** = 34 varv

\*Om du tycker att halsen är för vid, så kan du bara minska antalet varv.

Du kan antingen sy ihop alla varven, eller du kan göra som jag, och göra ett slags hålmönster längs med axeln:

Sätt fast garnet i den 3.e m på den första snäckan på höger sida. Virka 1 lm och 1 fm, 5 lm och gå till den 3.e m på den första snäckan på den vänstra sidan, virka här 1 fm, 5 lm och gå tillbaka till den högra sidan och virka 1 fm i den 3.e m på den andra snäckan.

Fortsätt på samma sätt tills du kommer fram till den markerade maskan.

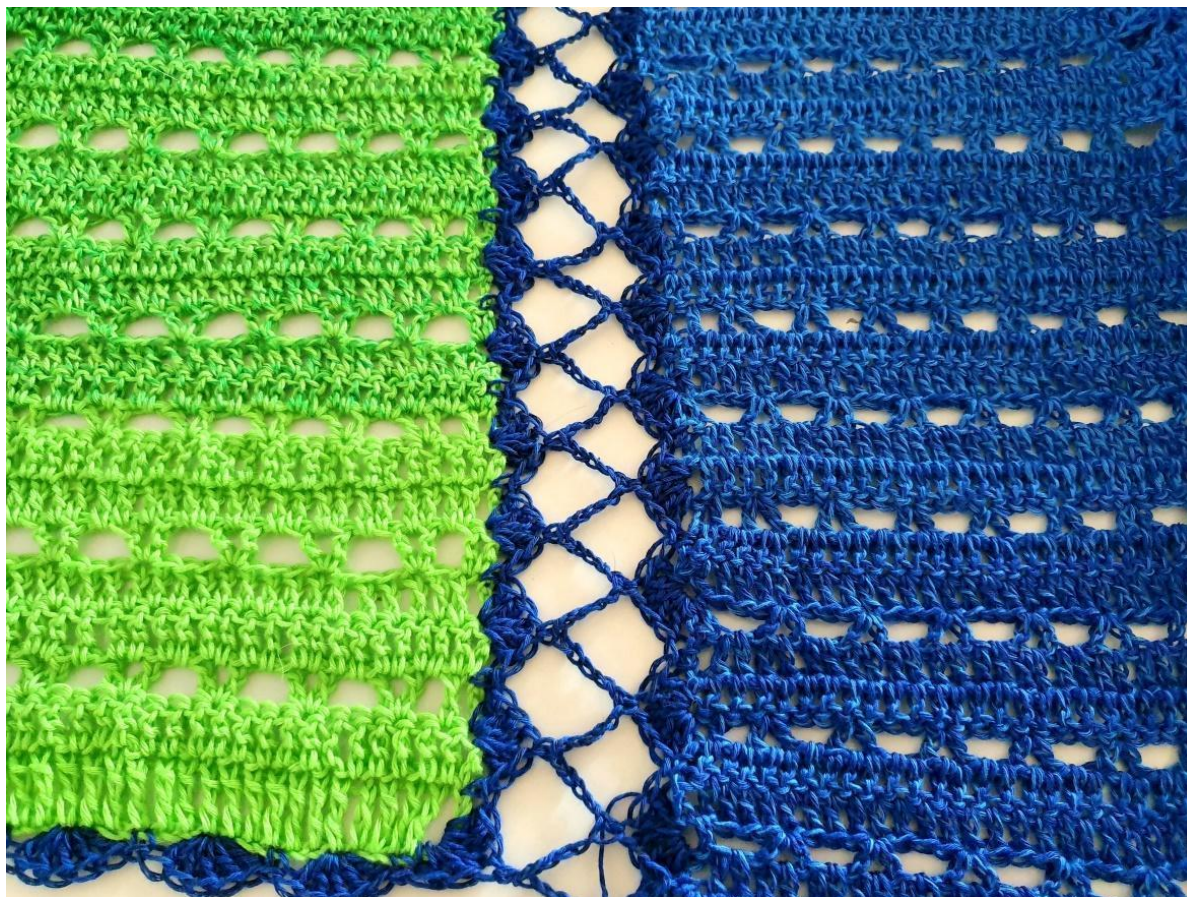

Så här!

Fäst alla trådar och använd den precis hur du vill, eller du kan ge bort den i gåva till någon du tycker om.