



## Downy Cardigan

No. 1006-191-8857

**Storlek:** 2-8 år

**Nivå:** Något erfaren

**Virknål:** 4 mm

**Material:** Virknål & maskmarkörer.

**Garn:** Hobbii Kid Silk, färg "Rich Plum".

**Hur mycket garn ska du använda?**

**2 år** = 65 gram / 510 m (3 nystan)

**4 år** = 75 gram / 595 m (3 nystan)

**6 år** = 90 gram / 710 m (4 nystan)

**8 år** = 110 gram / 820 m (5 nystan)

Köp ditt garn här:

<http://shop.hobbii.se/downy-cardigan>

### **Virkfasthet**

16 m = 10 cm (4")

11 varv = 10 cm (4")

Virkfastheten mäts i puff m mönstret. Det vill säga att 16 m betyder, att det har virkat 8 puffar m 8 lm mellan.

### **Förkortningar i detta mönster:**

Lm – luftmaska

Fm – fastmaska

St – stolpe

Puff m – Puff maska

M – maska(or)

Ökning – Det ökas i de 4 hörnen på oket så här: 1 puff m, 3 lm, 1 puff m i samma m.

### **Om designen**

Downy Cardigan är virkad uppifrån och ner med raglan ärmar. Vi börjar med halsen och virkar oket först. Därefter skiljer vi ärmarna från kroppen och de 3 delarna virkas färdigt var för sig. Du behöver inte vara jätteduktig på att virka för att göra denna söta cardigan. Den angivna nivån är någon erfarenhet, vilket betyder att utöver baskunskaper i virkning, ska du också känna till några mer speciella maskor som "puffmaskor".



## Färdiga mått

De färdiga måtten på Downy Cardiganen kan du se i mått skissen här under. I första raden står måtten i centimeter och i den andra raden i amerikanska tum. den första siffran är storlek 2 år och i parentes står siffrorna för storlekarna 4 år, 6 år och 8 år.

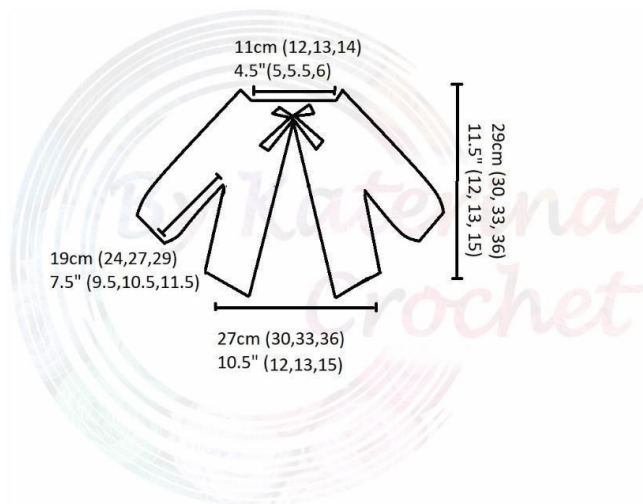

## Om puffmaska mönstret

Mönstret till denna cardigan är gjort med så kallade puffmaskor, som virkas så här:  
Gör ett omslag, stick ner virknålen genom maskan, gör ett omslag och dra igenom. Upprepa 3 gånger, gör ett sista omslag och dra tråden genom alla öglorna.

Härunder kan du se ett diagram som visar de första varven på oket:

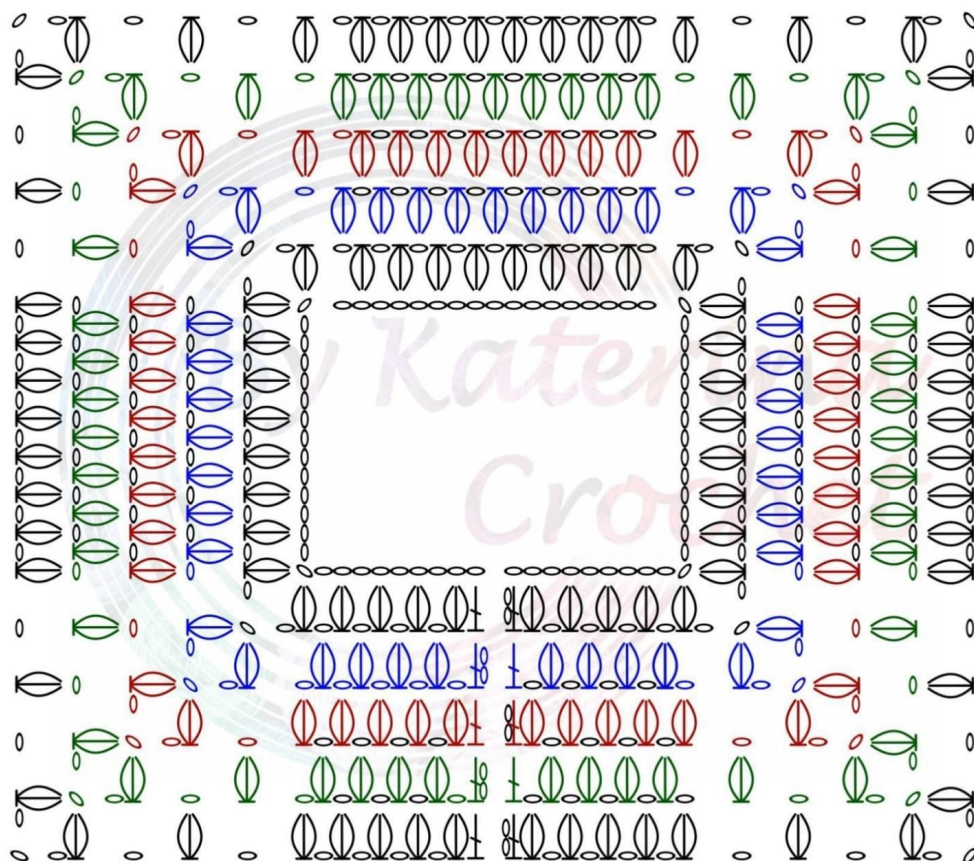

Nu är alla detaljer på plats. Och vi är redo att börja på denna söta Downy cardigan.

*\*Om du vill virka en cardigan i en storlek som ligger mellan de som finns i detta mönster, så gör en mindre storlek.*

Börja med att virka en rad luftmaskor:

- **2 år** = 65 m (17 m till bakstycket, 13 m till varje ärm, 9 m till varje framstycke och 4 m i vart hörn)
- **4 år** = 73 m (19 m till bakstycket, 15 m till varje ärm, 10 m till varje framstycke och 4 m i vart hörn)
- **6 år** = 81 m (21 m till bakstycket, 17 m till varje ärm, 11 m till varje framstycke och 4 m i vart hörn)
- **8 år** = 89 m (23 m till bakstycket, 19 m till varje ärm, 12 m till varje framstycke och 4 m i vart hörn)

## Ok

Mönstret på det första varvet är enkelt. det virkas växelvis 1 puff m och 1 lm över hela lm raden. I de 4 hörnen ökas det så som förklarats här ovanför (ökning 1 puff m, 3 lm, 1 puff m i samma m)

Raderna börjar olika beroende på vilken storlek som virkas. Raden börjar på samma sätt när det är ett lika antal maskor till framstycket (som i storlek 4 år och 8 år) eller när det är ett udda antal maskor (som i storlek 2 år och 6 år).

Diagrammet ovanför är i storlek 2 år, men du kan följa det oavsett vilken storlek du ska göra:

Varv 2, **som är blå**, är den första raden för storlek 4 år

Varv 3, **som är röd**, är den första raden för storlek 6 år

Varv 4, **som är grön**, är den första raden för storlek 8 år

Okej, låt oss vända tillbaka till första varvet!

## 1. Varvet

**Storlek 2 år och (6 år):** (siffrorna för storlek 6 år står inom parentes)

Virka 2 lm (de 2 lm i början på varje rad räknas inte som en m). Virka 1 st i 3.e m, [1 puff m i nästa m, 1 lm och hoppa över 1 m]. Upprepa avsnittet inom [ ] 4 (5) gånger. Öka i nästa st m (1 puff m, 3 lm, 1 puff m), 1 lm, hoppa över 1 m, [1 puff m i nästa m, 1 lm och hoppa över 1 m] x 6 (8) gånger. Öka i nästa m, 1 lm och hoppa över 1 m, [1 puff m i nästa m, 1 lm och hoppa över 1 m] x 8 (10) gånger. Öka i nästa m, 1 lm, hoppa över 1 m, [1 puff m i nästa m, 1 lm, hoppa över 1 m] x 6 (8) gånger, 1 lm, hoppa över 1 m, [1 puff m i nästa m, 1 lm, hoppa över 1 m] x 3 (4) gånger. Avsluta varvet med 1 puff m i nästa m och 1 st i sista m. Virka 2 lm och vänd arbetet.

**Storlek 4 år och (8 år):**

Virka 2 lm och 1 st i 3.e m, hoppa över 1 m, [1 puff m i nästa m, 1 lm och hoppa över 1 m]. Upprepa avsnittet inom [ ] 4 (5) gånger. Öka i nästa m (1 puff m, 3 lm, 1 puff m), 1 lm, hoppa över 1 m, [1 puff m i nästa m, 1 lm och hoppa över 1 m] x 7 (9) gånger. Öka i nästa m, 1 lm, hoppa över 1 m, [1 puff m i nästa m, 1 lm och hoppa över 1 m] x 9 (11) gånger. Öka i nästa m, 1 lm, hoppa över 1 m, [1 puff m i nästa m, 1 lm och hoppa över 1 m] x 7 (9) gånger 1 lm, hoppa över 1 m, [1 puff m i nästa m, 1 lm och hoppa över 1 m] x 4 (5) gånger. Avsluta varvet med 1 st i sista m. Virka 2 lm och vänd arbetet.

Från 2.a varvet virkas mönstret vidare utan diagram. Men det virkas alltid 1 puff m om varje 1 lm från förra varvet och 1 lm över varje puff m från förra varvet. Det ökas alltid i de 3 m i varje hörn på cardiganen.

## 2. Varvet

### Storlek 2 år och 6 år

Virka 1 st i 1.a m, 1 lm, hoppa över 1 puff m, [1 puff m om nästa 1 lm, 1 lm, hoppa över 1 puff m]. Upprepa avsnittet inom parentes fram till nästa hörn och det ökas (1 puff m, 3 lm, 1 puff m i samma m) i hörnet. Upprepa på hela varvet och avslut med 1 st i sista m. Virka 2 lm och vänd arbetet.

### Storlek 4 år och 8 år

Virka 1 st i 1.a m, [1 puff m om nästa 1 lm, 1 lm, hoppa över 1 puff m]. Upprepa avsnittet inom parentes fram till nästa hörn och det ökas (1 puff m, 3 lm, 1 puff m i samma m) i hörnet. Upprepa på hela varvet och avslut med 1 puff m i nästa m och 1 st i sista m. Virka 2 lm och vänd arbetet.

## 3. Varvet

Som du kan se, så är mönstret ganska enkelt. Det är bara början på storlek 2 år och 6 år och storlek 4 år och 8 år, som är lite annorlunda. I 3.e varvet börjar storlek 2 år och 6 år som i början av 2.a varvet för 4 år chg 8 år och omvänt.

Nu upprepas 2.a och 3.e varvet tills oket är färdigt och du har virkat totalt:

- **2 år = 13 varv**
- **4 år = 15 varv**
- **6 år = 17 varv**
- **8 år = 19 varv**



## Kropp

Kroppen virkas på samma sätt i alla storlekar

### 1.a varvet

Börja raden som vanligt och virka m fram till det första hörnet. I detta hörn virkas 1 puff m og 1 lm. Hoppa nu över maskorna till ärmen och virka 1 puff m i nästa hörn.

Fortsätt med att virka m över bakstycket. I det tredje hörnet skiljs ärmen från kroppen på samma sätt som du gjorde med ärmen på andra sidan.

Från och med nu ska det 1.a varvet upprepas tills kroppen har den önskade längden, eller du har virkat det antal rader som står här under. Det virkas 1 puff m i den ena lm under varje ärm i det första varvet efter att du avskilt ärmarna (1 lm, hoppa över 1 m, 1 puff m i nästa m).

- **2 år** = 17 varv
- **4 år** = 20 varv
- **6 år** = 22 varv
- **8 år** = 26 varv

## Ärm

Börja på ärmen i armhålan och virka samma mönster som på resten av cardiganen. Men på ärmarna virkas det runt och inte fram och tillbaka.

### 1.a Varvet

Börja med att fästa garnet i den 1 lm mitt under armhålan. Virka 1 puff m i denna lm och fortsätt med 1 lm, hoppa över nästa puff m och virka 1 puff m i nästa lm. Upprepa på hela varvet och avsluta med 1 smygmaska (sm) överst i den första puff m.

Du kan börja varvet med att virka sm fram till första 1 lm och här virka den första puff m på varvet – eller du kan vända arbetet i den sista 1 lm och virka den första puff m på varvet här. Jag skiftar mellan dessa två metoder, så att det hela tiden fästs på baksidan av ärmen.

Fortsätt med att upprepa det 1.a varvet tills ärmen har önskad längd eller det har virkats totalt:

- **2 år** = 21 varv
- **4 år** = 26 varv
- **6 år** = 30 varv
- **8 år** = 32 varv

Du kan avsluta ärmen här eller så kan du virka en liten kant så som följer:

1. 1 fm i varje m på hela varvet. Avsluta med 1 sm i första fm.
2. 1 fm i första m, hoppa över 1 m st och virka 1 fm i nästa m. Upprepa varvet ut.
3. 1 fm i varje m på hela varvet.

Nu är Downy Cardiganen nästan färdig! Vi ska bara göra ett par avslutande småsaker.

Avsluta med att virka 2 rader med fm längs med kanten på hela cardiganen. Börja med att fästa garnet genom att sticka ner virknålen i en maska i kanten mitt på bakstycket och gör 1 fm.

Fortsätt med att virka 1 fm i varje maska längs med hela cardiganen tills du kommer tillbaka där du började. Virka 1 varv fm till på samma sätt.

## Knytband

Stick ner virknålen och den maska på framstycket som är närmast halsen (den första m precis efter halskanten) och virka 1 fm, fortsätt att virka 1 fm i de nästa 3 m (4 fm). Virka 1 lm och vänd arbetet.

Upprepa detta varv tills knytbandet har önskad läng. Jag virkade 20 varv. Gör ännu ett knytband på samma sätt på det andra framstycket. Du kan också sy i ett sidenband eller en knapp om du hellre vill det.

Då var vi färdiga. En supersöt, luftig och fin cardigan, helt perfekt till din lilla prinsesse.